

A modern office interior featuring glass partitions and orange chairs. A large yellow diagonal graphic is overlaid on the left side of the image.

Alumil
Building excellence every day

Alumil  Partitions



SADRŽAJ

SMARTIA PARTITIONS

UVOD 2

SMARTIA P100 SLIM

OPŠTE INFORMACIJE 8
TEHNIČKE KARAKTERISTIKE 10
CRTEŽ PRESEKA 14

SMARTIA P200 SLIM

OPŠTE INFORMACIJE 20
TEHNIČKE KARAKTERISTIKE 22
CRTEŽ PRESEKA 24

SMARTIA P150 URBAN

OPŠTE INFORMACIJE 28
TEHNIČKE KARAKTERISTIKE 30
CRTEŽ PRESEKA 32

P100 STANDARD 36

P200 STANDARD 38



PRIHVATANJE MINIMALIZMA U OBLIKU STAKLENIH PREGRADNIH ZIDOVA

SMARTIA P100 Slim, P200 Slim & P150 Urban su ALUMIL predlozi za minimalističke pregradne sisteme izvanrednih performansi, idealni za izradu staklenih pregrada u modernim poslovnim zgradama, salama za sastanke, hotelima, aerodromima i drugim specijalnim objektima.

**Dizajniran da stilski „ujedini“
odvojene prostore.**

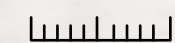

Visoka čvrstoća i velike dimenzije

Uprkos minimalističkom dizajnu, aluminijumski okviri odlikuju se vrhunskom čvrstinom i omogućavaju jednodelne konstrukcije velikih dimenzija, odnosno staklene zidove od poda do plafona.



Maksimalna transparentnost i osvetljenost

Omogućavaju nesmetanu difuziju prirodnog i veštačkog svetla. Prostor se lako osvetljava, energetski su efikasniji i nesumnjivo udobniji za rad.

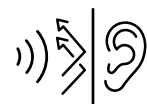

Vrhunska zvučna izolacija

Bučno okruženje, brojni energični sastanci mogu uticati na koncentraciju na radnom mestu. Naši sistemi za pregrada garantuju poboljšane nivoe redukcije zvuka i akustične privatnosti, stvarajući tihe zone unutar vaše kancelarije (do 49 dB).

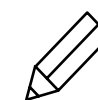

Apsolutni minimalizam i poboljšana estetika

Prave i tanke linije aluminijuma stvaraju neprimetne okvire i rešetke, nudeći elegantne predloge za moderne kancelarijske prostorije. Manje aluminijuma, više stila!



Širok spektar tehničkih rešenja

Ove tri svestrane serije omogućavaju kreiranje složenih tipologija (npr. „T“ ili „ukrštene“ konstrukcije), sa podesivim uglovima, zatvorenim ili otvorenim staklenim zidovima i funkcionalnim vratima.



TRI RAZLIČITE SERIJE ZADOVOLJAVAJU SVE POTREBE PROJEKTA

SMARTIA P100 Slim

Glavni predlog za staklene pregrade minimalističkog dizajna, idealno za moderne poslovne zgrade. Veoma koristan alat za arhitekte, sa širokim spektrom tehničkih rešenja za zadovoljavanje potreba složenih projekata.



SMARTIA P200 Slim

Dvostruko zastakljeni pregradni sistem sa staklenim panelima bez okvira, čvrsto pričvršćenim za aluminijumski okvir. Okvir ostaje skriven (konstrukcijski), zahvaljujući keramičkom premazu po celom obimu površine.

SMARTIA P150 Urban

Jednostruko zastakljeni stakleni zidovi, uokvireni aluminijumskim profilima na različitim nivoima. Serija omogućava izradu profilnih rešetki sa prepoznatljivim čeličnim izgledom; jedinstven predlog za dizajn enterijera.

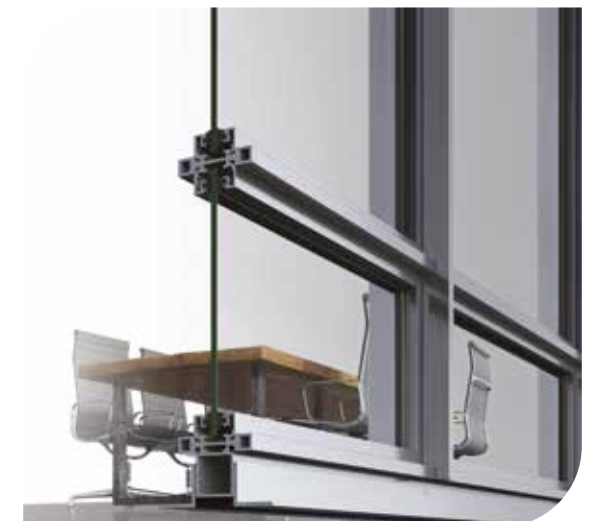

Alumil SMARTIA
P100 Slim

Minimalistički stakleni zidovi,
idealni za povećanje radne
produktivnosti i kreativnosti

SMARTIA P100 Slim je **minimalistička** kancelarijska pregrada sa **aluminijumskim okvirom** i dvostrukim staklom. **Visoka estetika** i **širok spektar primene** kojom se obezbeđuje čvrstina poboljšavaju uslove rada.

EFIKASNO RAZGRANIČITE PROSTORE I UŽIVAJTE U PRIVATNOSTI



PREDNOSTI

- Veoma tanki aluminijumski profili i dosta smanjena linija vidljivosti za poboljšanje nivoa osvetljenja.
- Pažnja posvećena detaljima, za postizanje izuzetnog stilskog rezultata.
- Visoka zvučna izolacija za udobne uslove rada.
- Tehnička složenost, npr., podesivi ugao, zahvaljujući dodatnim aluminijumskim profilima.
- Skriveni i čvrsti aluminijumski okviri koji omogućavaju konstrukcije velikih dimenzija, od poda do plafona.



Alumil SMARTIA P100 Slim

TEHNIČKE

KARAKTERISTIKE

- Širina vidljive prednje strane 30 mm i osnovna dubina 70 mm.
- Kriilo vrata iste debljine (30 mm).
- ALUMIL dizajn ručke i set šarki (do 80 kg po kriilu).
- Dvostruko zastakljivanje od 5+5 mm do 10+10 mm debljine.
- Redukcija zvuka 47 dB (fiksno) i 42 dB (vrata).
- Maksimalna dimenzija vrata, do 1,0 x 2,7 m.



DETALJ STAKLENOG ZIDA

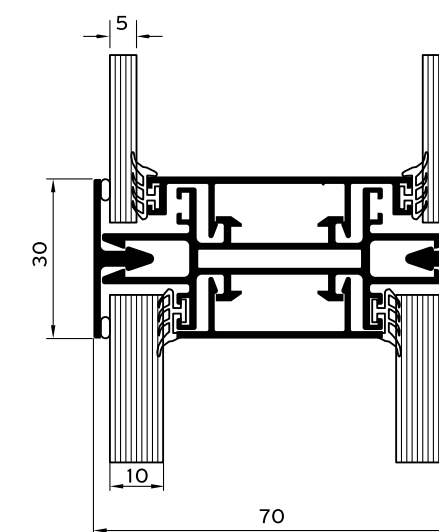



DETALJ ŠARKE VRATA

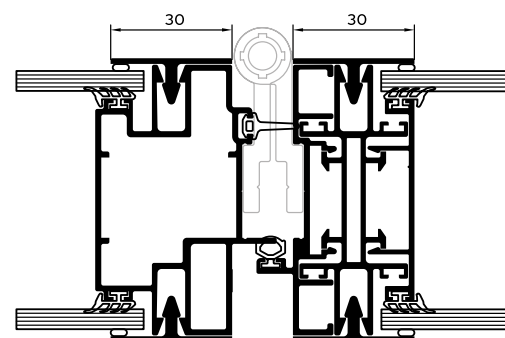

DETALJ RUČKE VRATA

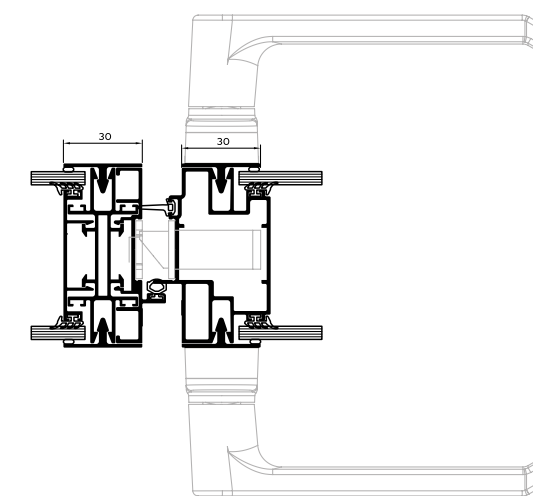

Fiksni delovi od stakla i staklena vrata

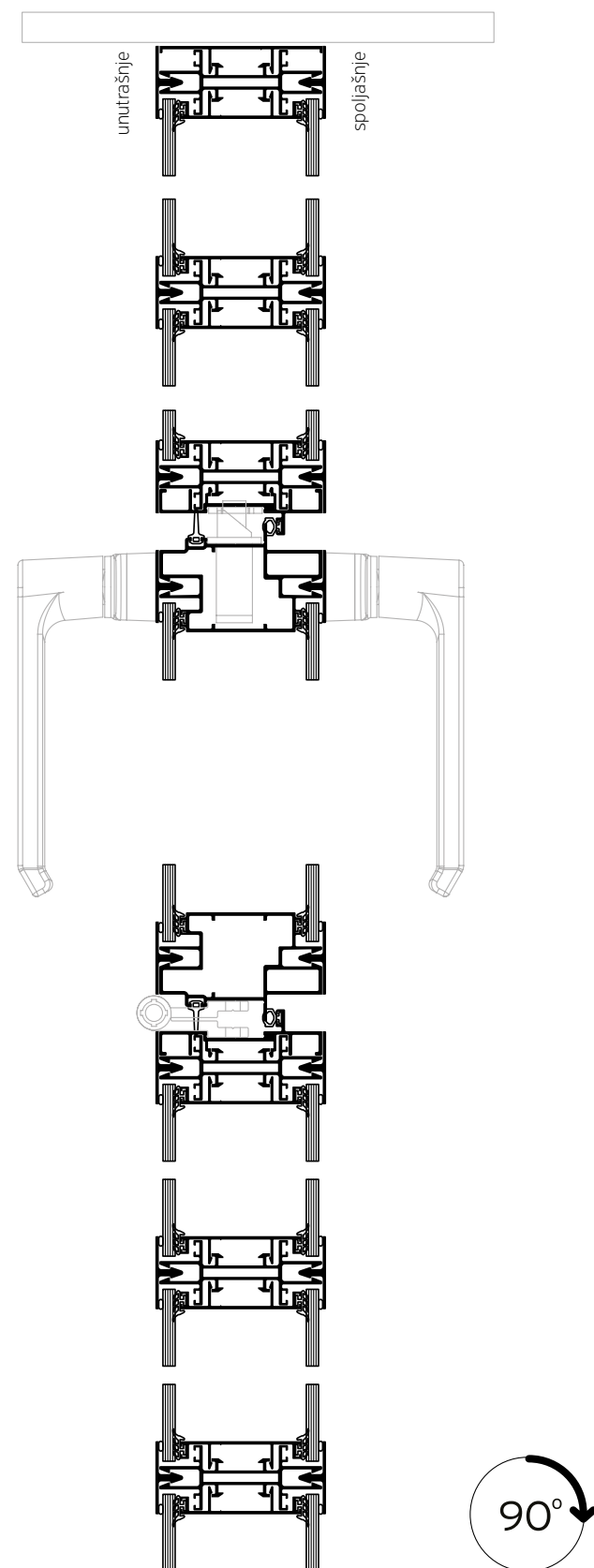

Fiksni delovi od stakla i staklena vrata i ugaonim i „T“ konstrukcijama

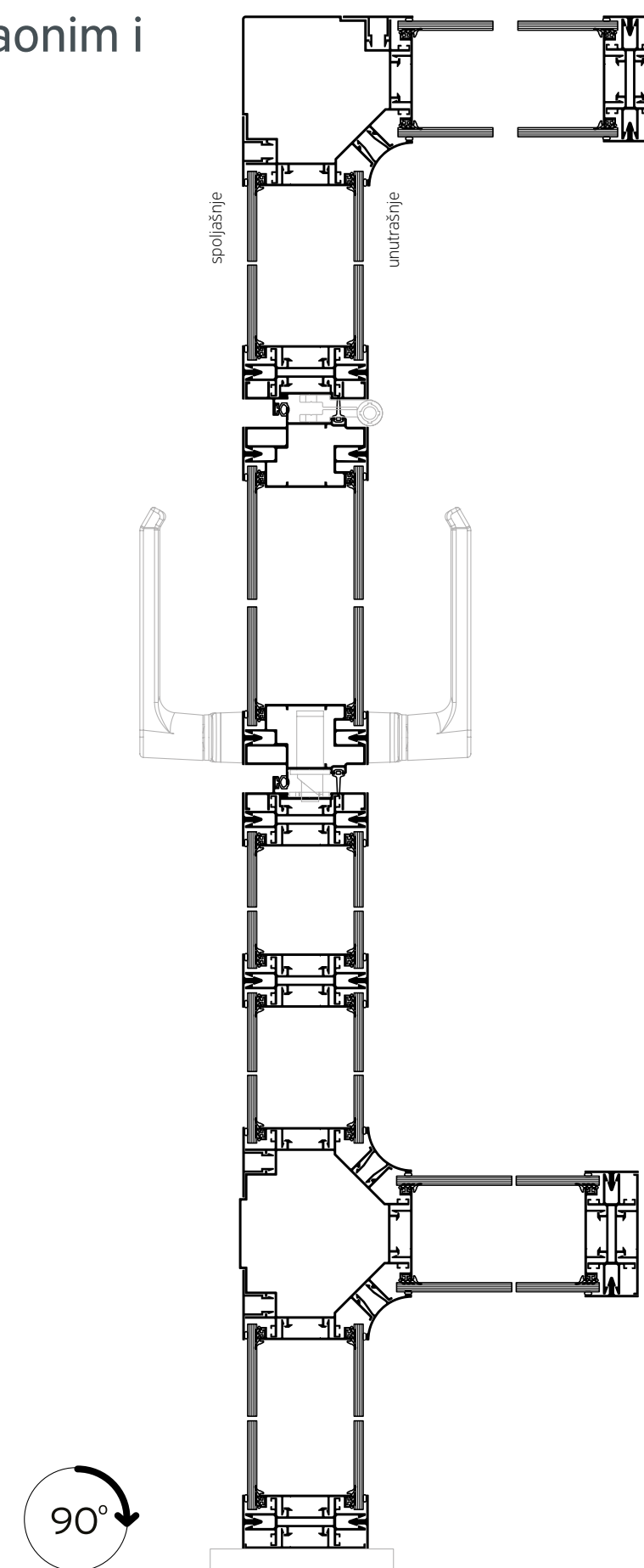

Alumil SMARTIA
P100 Slim

Vertikalni presek klasičnih
vrata sa nadsvetlom

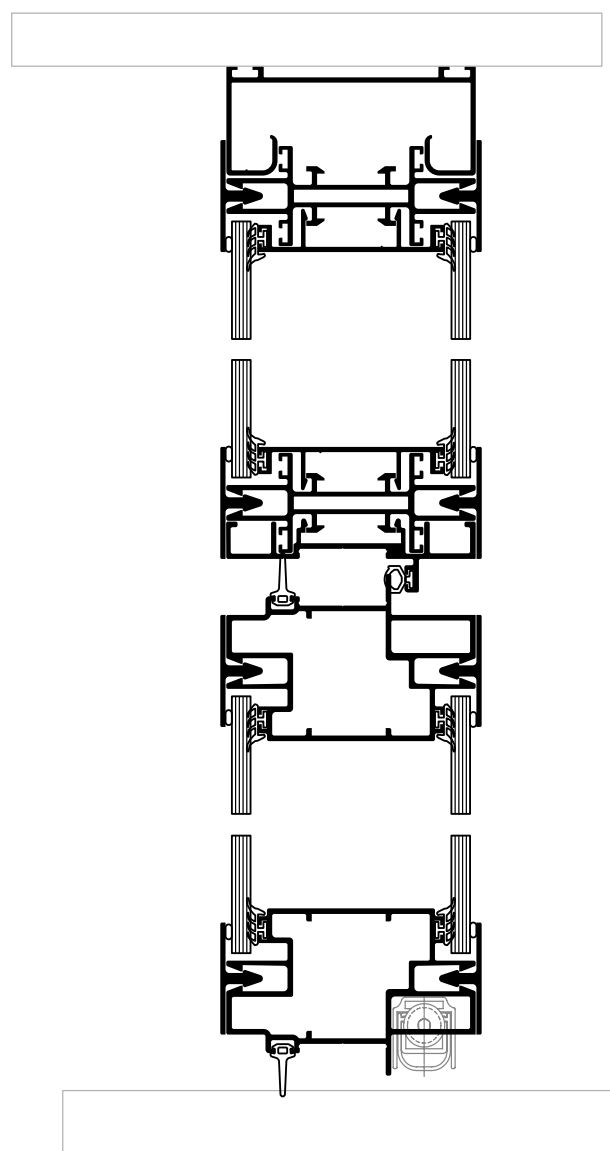
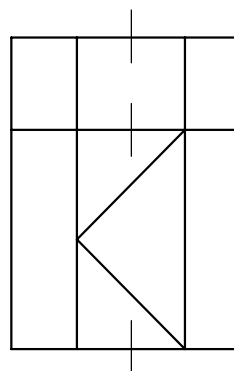

Vertikalni presek fiksni
zidova i ožičenja

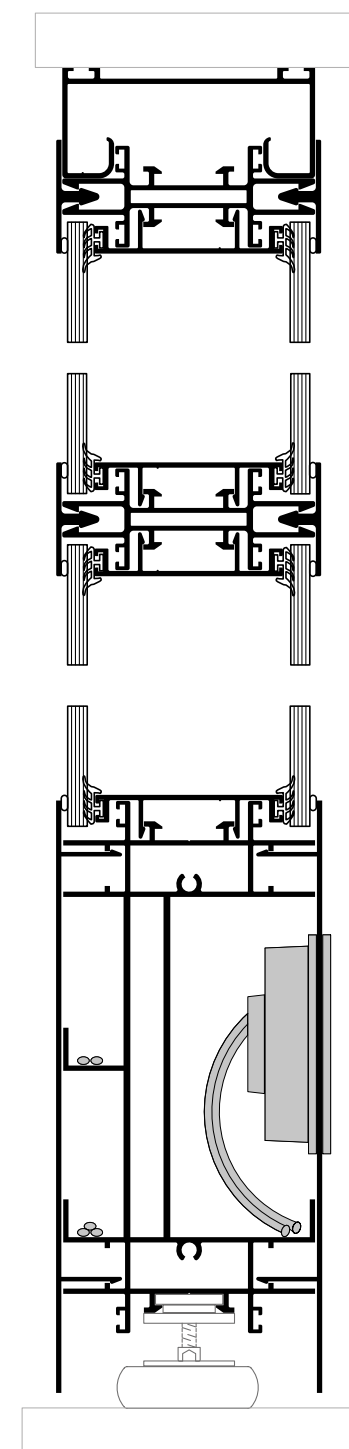

Jednostruko
i dvostruko
zastakljivanje

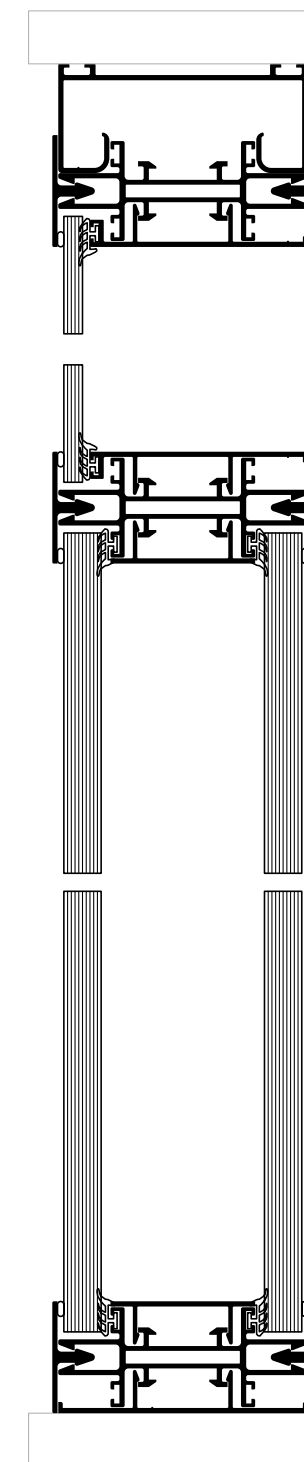

Alumil SMARTIA
P100 Slim

Stakleni zid
(od poda do plafona)

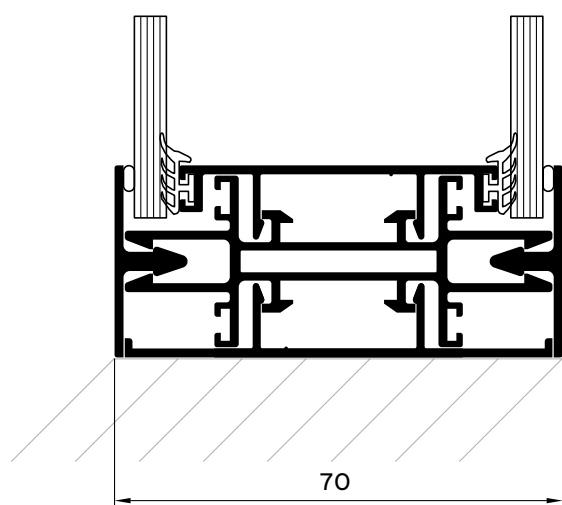
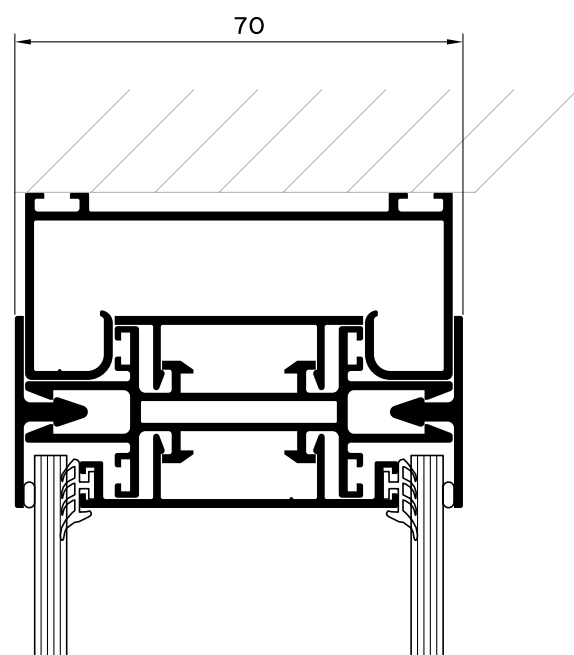
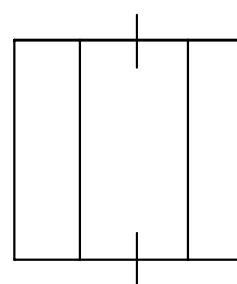

Stakleni deo, kraća visina,
pogodno za strujanje vazduha

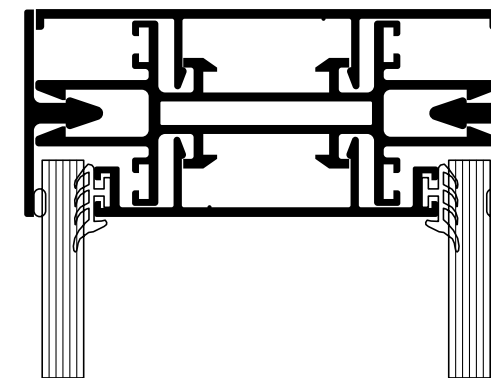
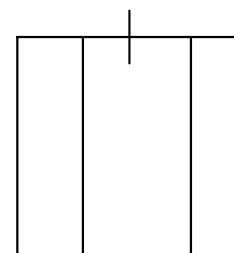

Podesivi ugao

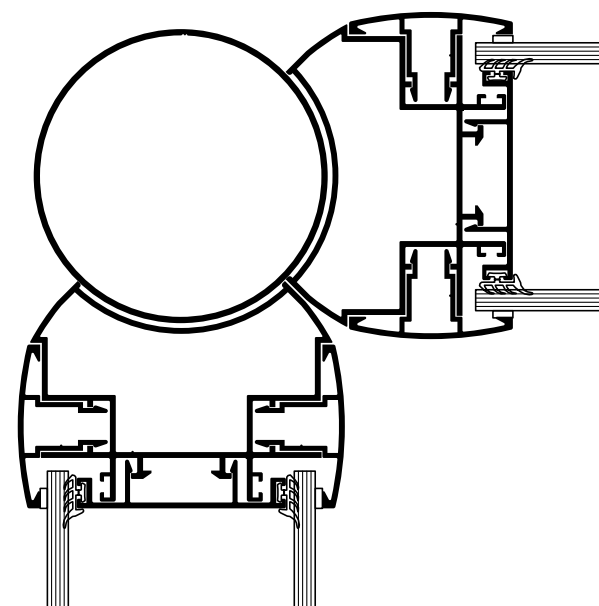

Fiksni ugao

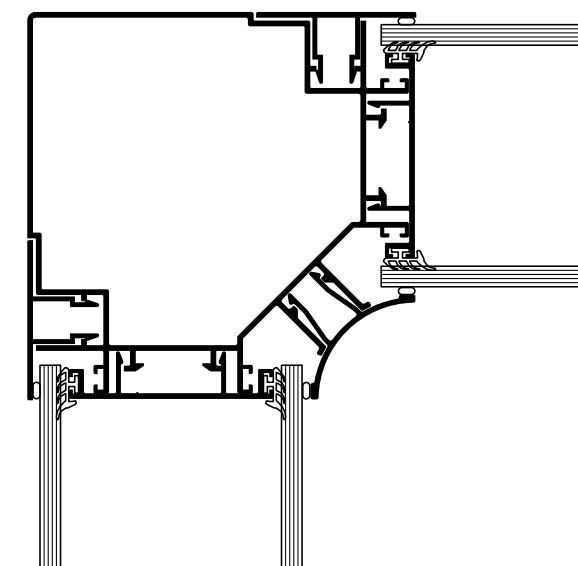

Alumil SMARTIA
P200 Slim

SMARTIA P200 Slim
predstavlja **strukturalni**
pregradni sistem

sa **velikim staklenim panelima** koji stoje na skrivenom aluminijumskom okviru, sa obe strane.

**ELEGANCIJA KONSTRUKCIJE KOJA OBEZBEĐUJE
POTPUNU TRANSPARENTNOST**

Serija nudi **zvučno izolovane prostore** za bolju koncentraciju, **bogato osvetljenje** i **nesumnjivo modernu estetiku**.

PREDNOSTI

- Moderna estetika sa potpuno zastakljenim zidnim površinama (strukturalne).
- Minimalistički dizajn zahvaljujući veoma tankim linijama (49 mm).
- Visoka zvučna izolacija za udobne uslove rada.
- Mogućnost primene složenih tipologija, na primer, konstrukcije u obliku krsta ili „T“.
- Skriveni i čvrsti aluminijumski okviri omogućavaju velike dimenzije.

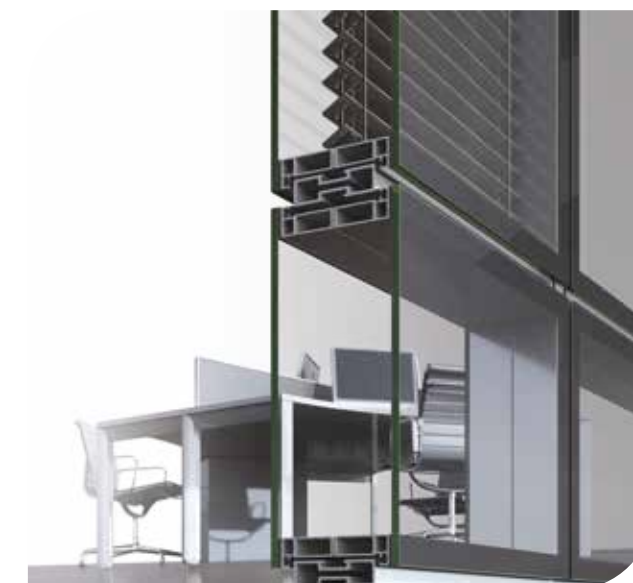

Alumil SMARTIA P200 Slim

are characterized by **openness, honesty** and **consistency**. We honor the commitments and are influenced by external factors or by personal sympathies and estimates. **Team Spirit** and achieve **better results**. We believe that the results of the team are always higher. **Constructive dialogue**. **[Initiative]** We make use of every resource. **[Loyalty]** The company and its modern Greeks often **use** to **describe** doing something with **so** **creativity** or **passion**. **Characterized by **openness, honesty** and **consistency****. We honor the commitments and are influenced by external factors or by personal sympathies and estimates. **Team Spirit** and achieve **better results**. We believe that the results of the team are always higher. **Constructive dialogue**. **[Initiative]** We make use of every resource. **[Loyalty]** The company and its modern Greeks often **use** to **describe** doing something with **so** **creativity** or **passion**.

- Širina vidljive prednje strane 49 mm i osnovna dubina 98 mm (u zavisnosti od debljine stakla).
- ALUMIL dizajn ručke i seta šarki (do 80 kg po krilu).
- Krilo sa jednom strukturalnom stranom i jednim držačem za staklo.
- Redukcija zvuka 49 dB (fiksirano) i 38 dB (vrata).
- Maksimalne dimenzije vrata, do 1,0 x 3,0 m.

TEHNIČKE

DETALJ STAKLENOG ZIDA

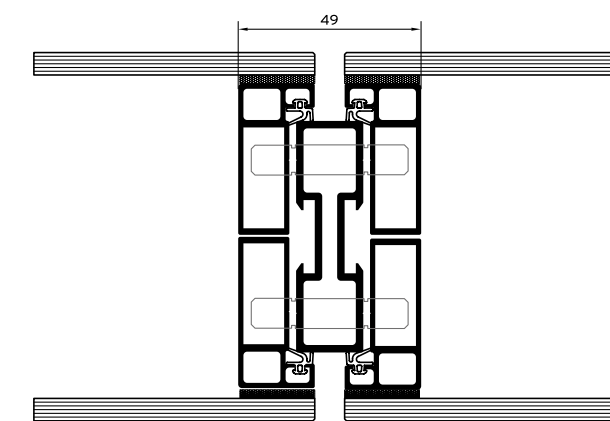

DETALJ RUČKE VRATA

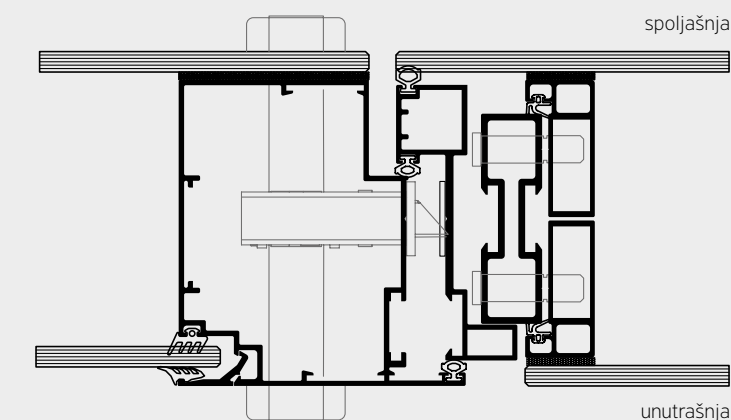

DETALJ ŠARKE VRATA

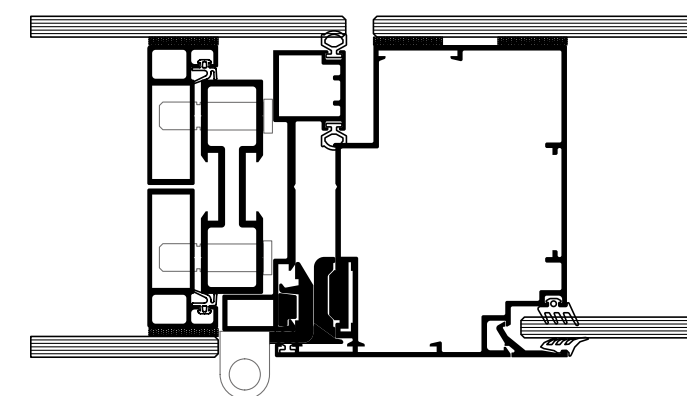

Fiksni delovi sa otvarajućim
panelom i ugaonom
konstrukcijom

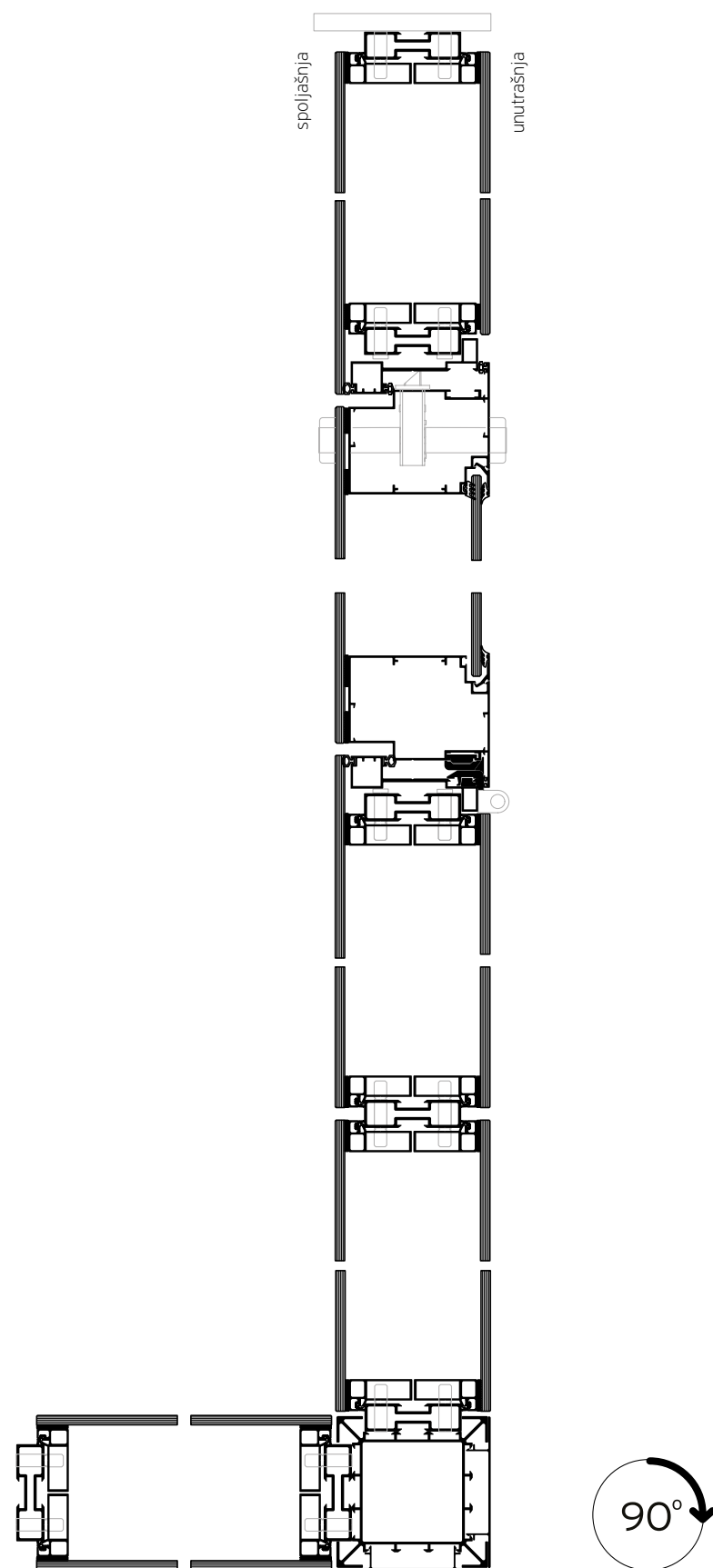

Fiksni delovi sa preklopnim panelom
za vrata i konstrukcijom u obliku „T“.

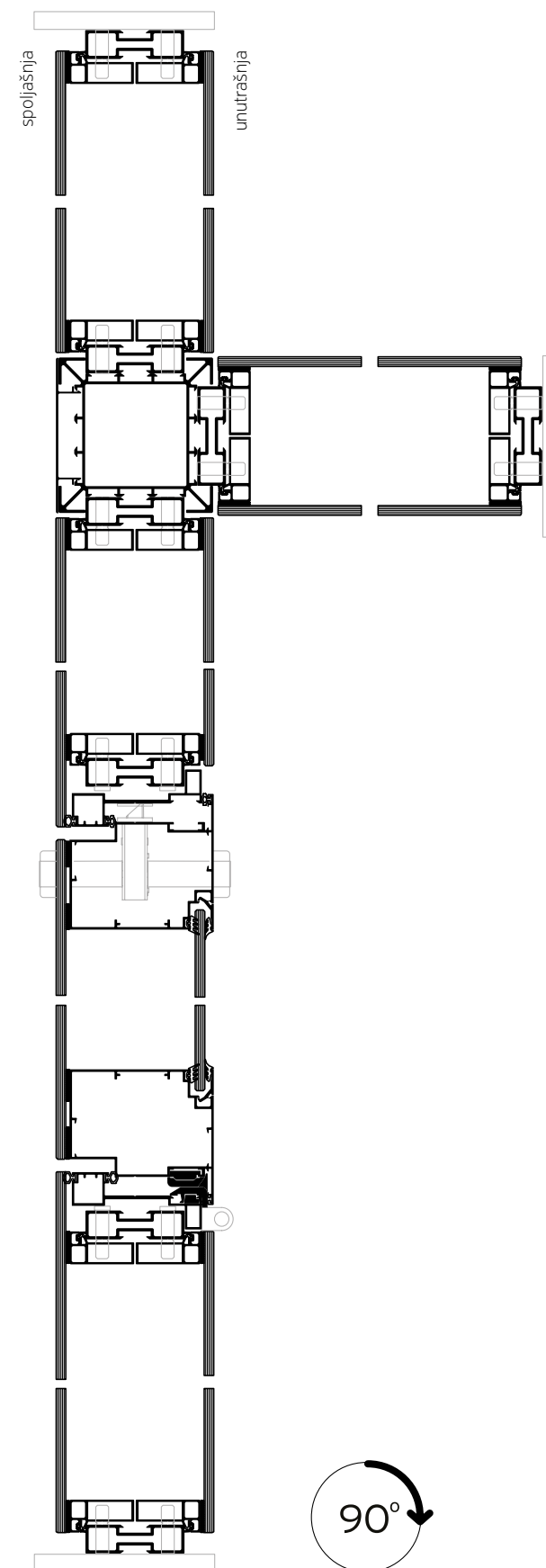

Alumil SMARTIA
P200 Slim

Vertikalni presek
vrata sa nadsvetlom

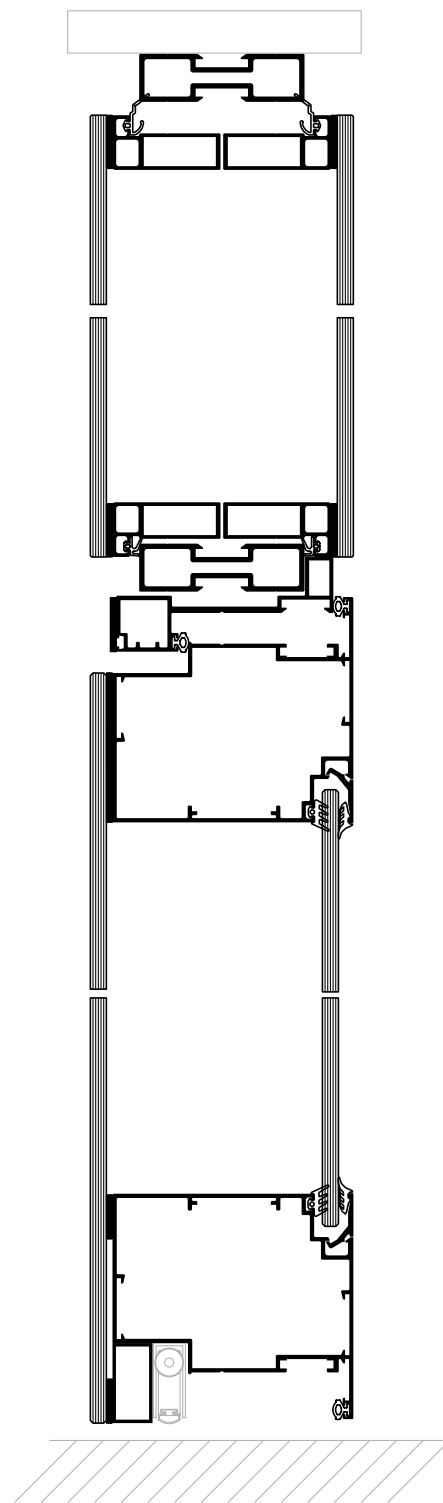
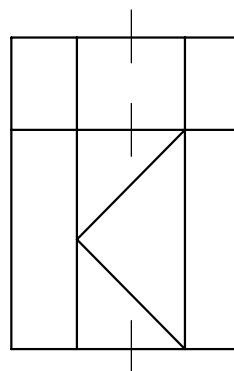

Vertikalni presek
fiksno zida sa nadsvetlom

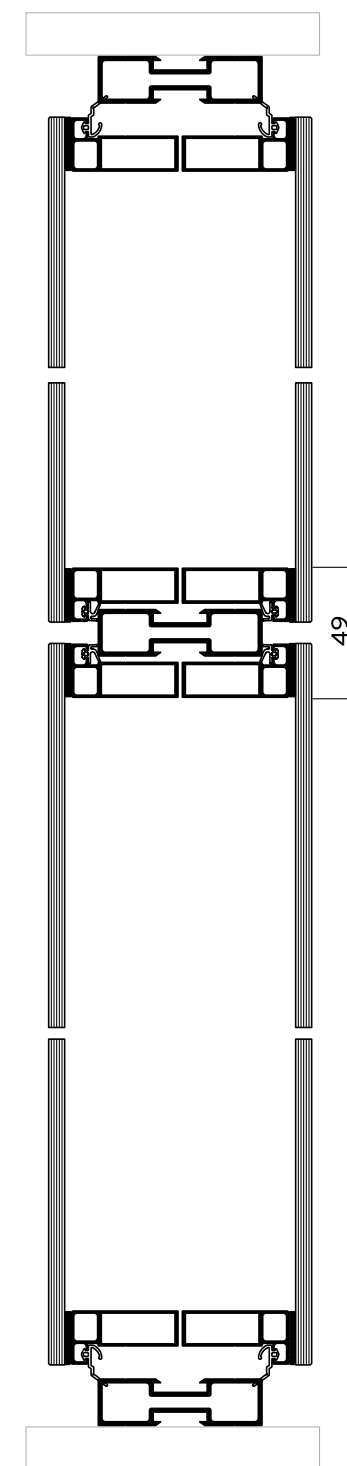
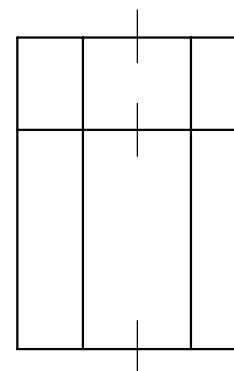

Alumil SMARTIA
P150 Urban

SMARTIA P150 je
najnoviji predlog za
kancelarijske pregrade,

koji se sastoji od jednostrukih staklenih panela,
čvrsto pričvršćenih na aluminijumski okvir
„na više nivoa“. **Veoma lagana i sa malim
ili većim okvirima**, serija ima prepoznatljiv
„čelični“ izgled.

KANCELARIJSKE PREGRADE JEDINSTVENOG STILA



PREDNOSTI

- Jedinstven dizajn za moderne kancelarijske prostore.
- Izuzetno čvrst za konstrukcije od poda do plafona.
- Adekvatna zvučna izolacija.
- Mogućnost složenih tipologija, na primer, strukture u obliku krsta ili „T“.

„ČELIČNI IZGLED“





- Širina vidljive prednje strane aluminijuma 40 mm.
- Fiksni panel od stakla debljine 6 mm.
- Staklena vrata bez okvira, debljine 10 mm, do 1,0 x 2,6 m.
- Specijalni set ručki i šarki (do 65 kg po krilu).
- U kombinaciji sa P100 stubovima za složene tipologije (tj. „T“ oblik).
- Redukcija zvuka 34 dB.



DETALJ ŠARKE

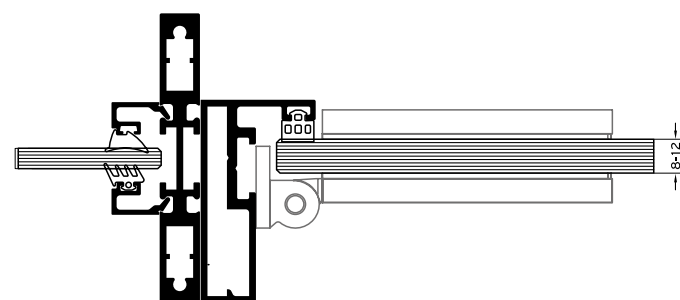

DETALJ RUČKE SA BRAVICOM

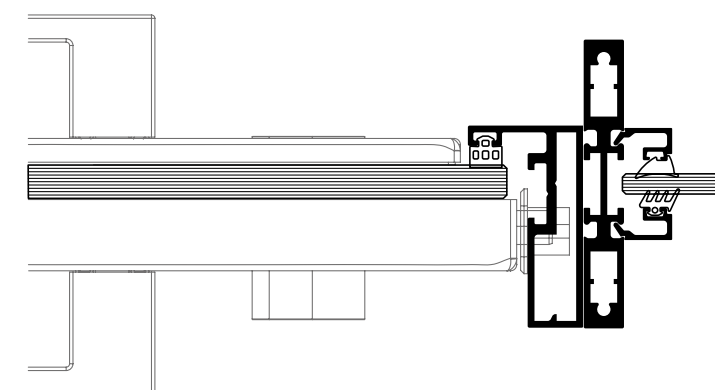

Fiksni delovi od stakla sa staklenim vratima

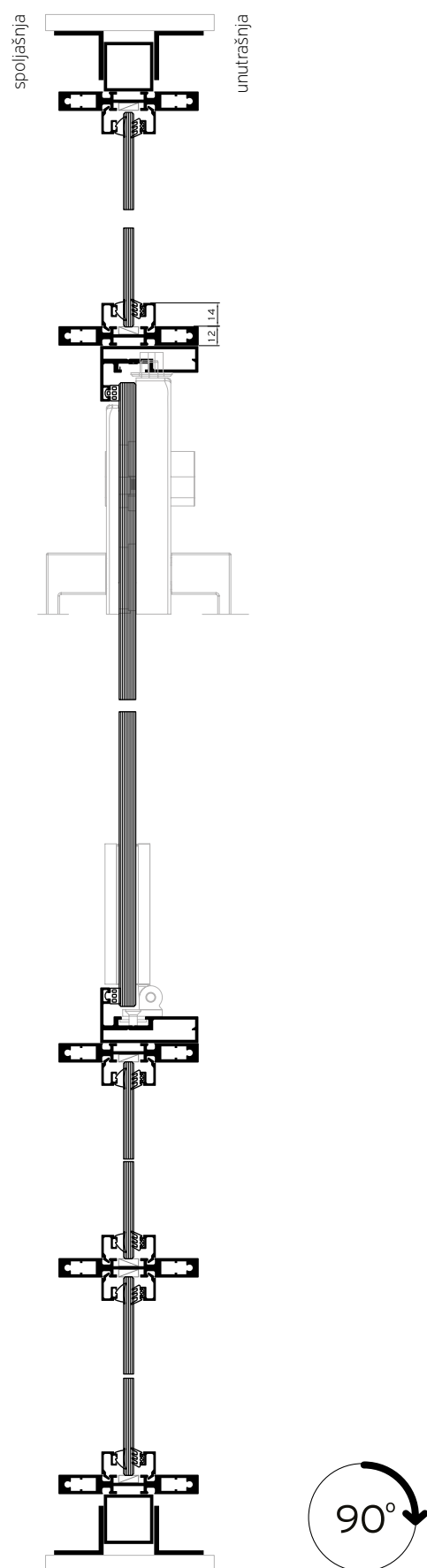

Fiksni delovi od stakla sa staklenim vratima, ugaonom i „T“ konstrukcijom

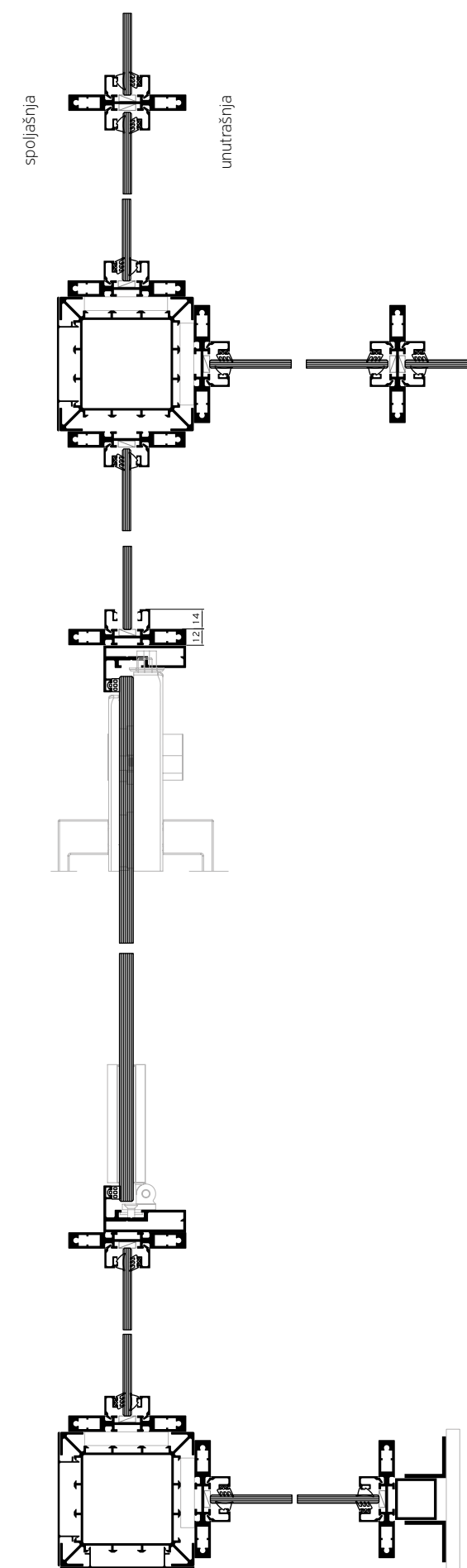

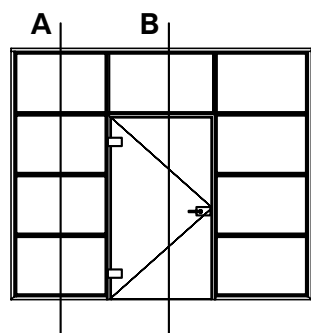

Četvorostruki vertikalni presek

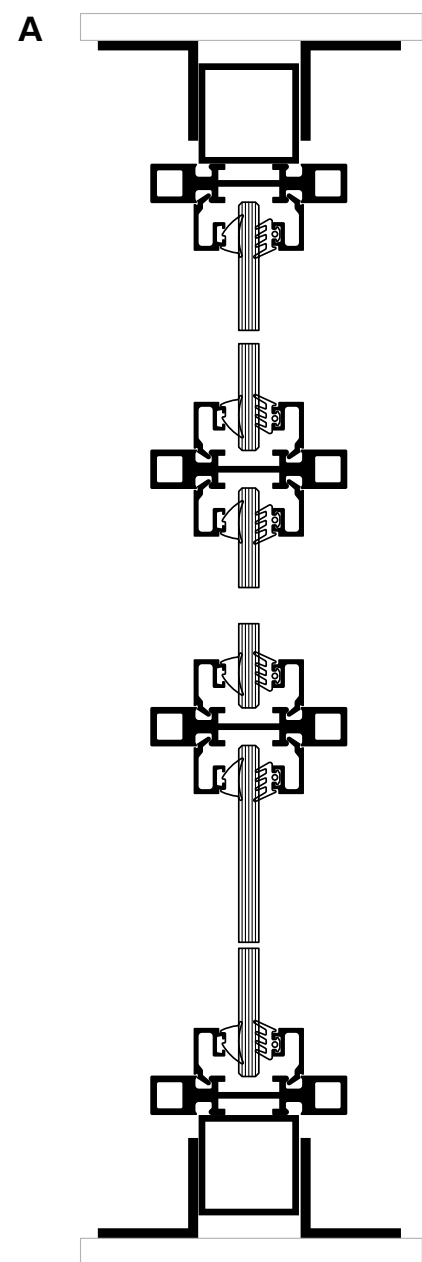

Vertikalni presek vrata sa nadsvetlom

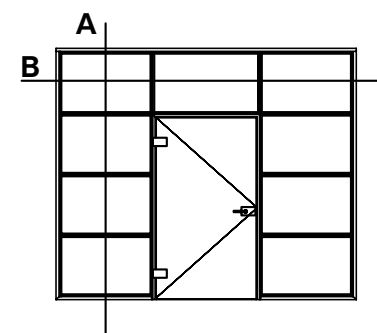
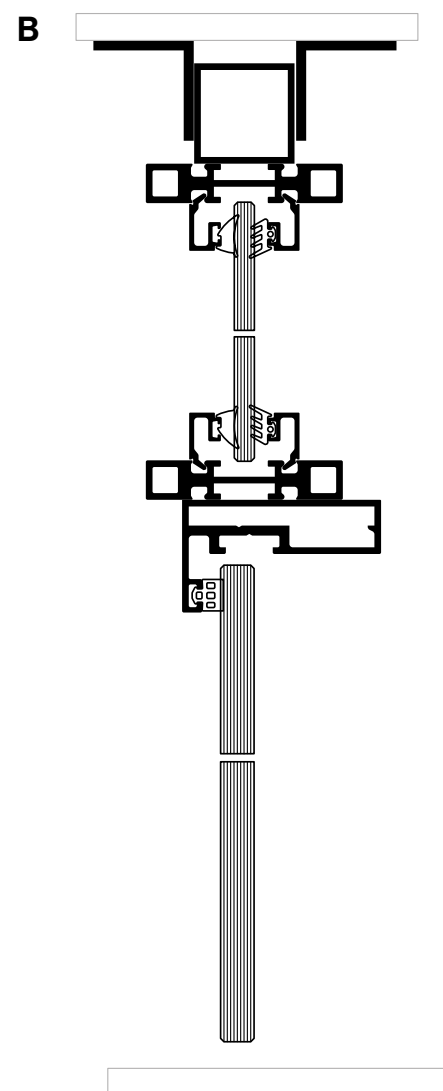

Horizontalno fiksno polje

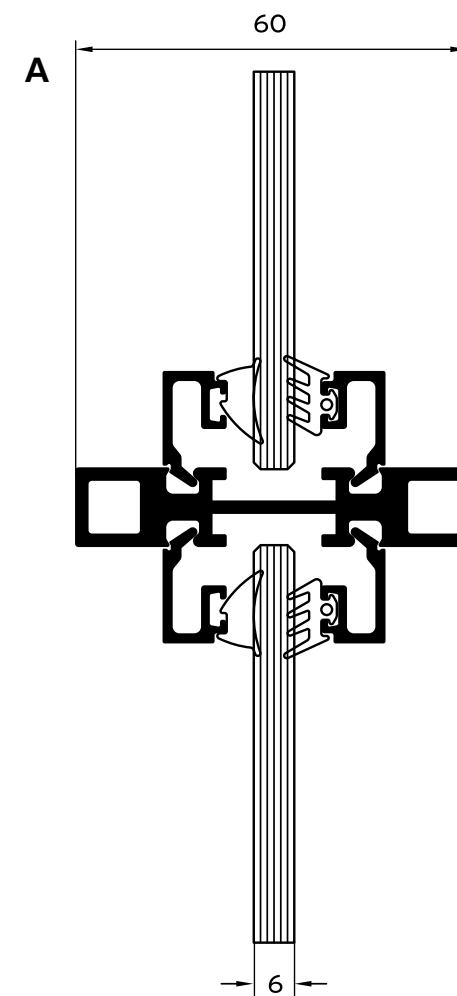

Vertikalno nadsvetlo

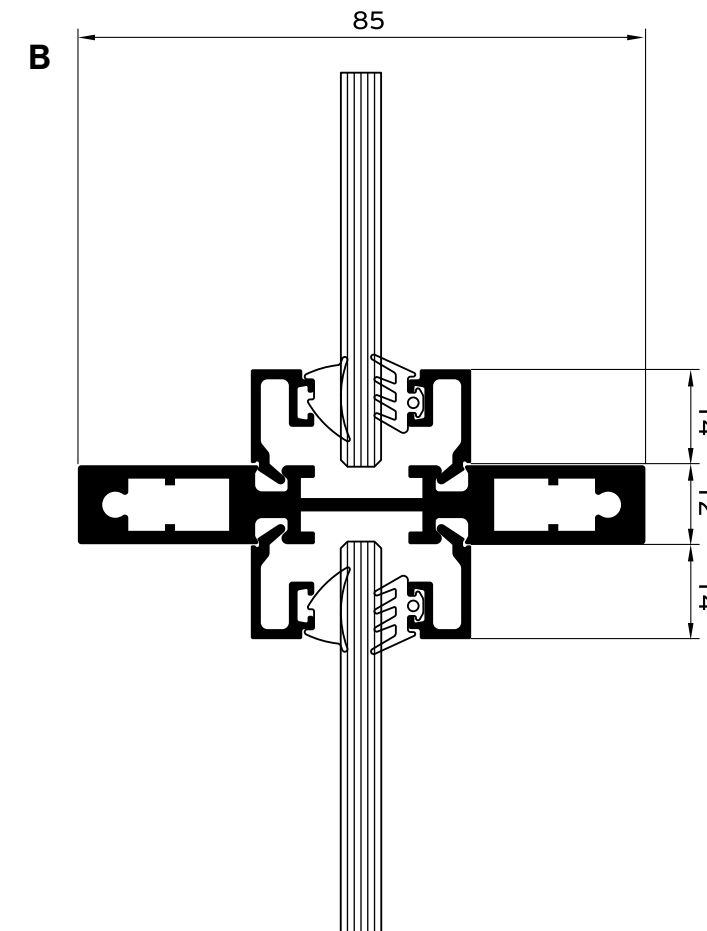

Alumil SMARTIA
P100 Standard

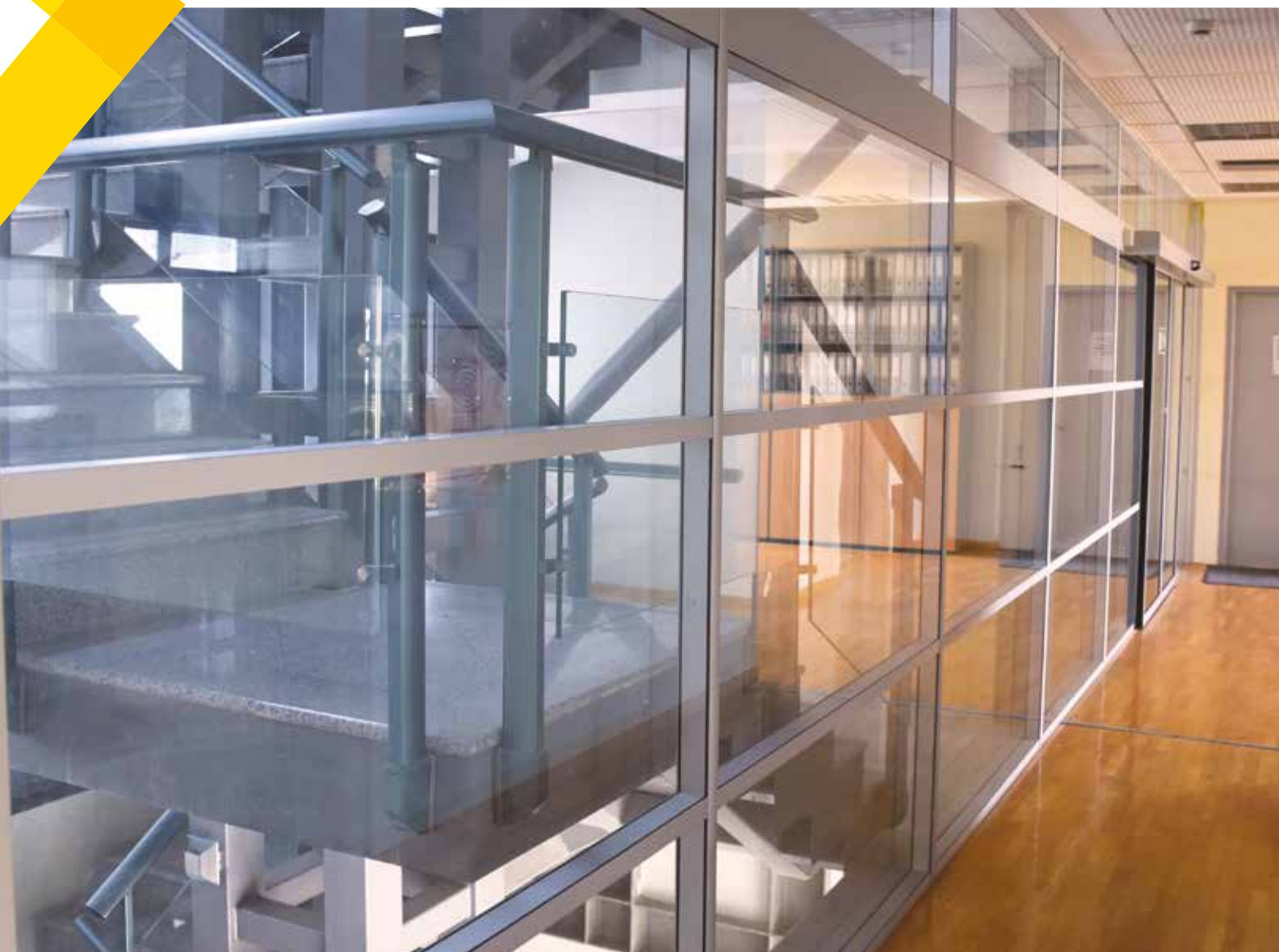

SMARTIA P100 Standard je klasičan sistem unutrašnjih pregrada sa **ravnim i tankim linijama,**

nešto širi od njegove slim verzije, P100 Slim (39 umesto 30 mm). Serija nudi rešenja koja se **široko primenjuju** za kancelarije, sale za sastanke i bankete, gde god je pregrađivanje pitanje svrhe i stila.



TEHNIČKE KARAKTERISTIKE

- Širina vidljive prednje strane 39 mm i osnovna dubina 70 mm.
- Raznovrsnost panela za vrata, tj. ravni i zakrivljeni aluminijum, drveni ili bez okvira.
- Dvostruko zastakljivanje, 5+5 do 10+10mm.
- Redukcija zvuka 45 dB.
- Maksimalne dimenzije vrata, do 1,0 x 2,6 m.



SMARTIA P200 Standard
je pregradni sistem
elegantnih linija i visoke
estetike,

idealan za **moderne poslovne prostore**.
Njegova prednja širina je veća od njegove slim
verzije (90 mm umesto 49 mm),

ali sa većom čvrstoćom i raznovrsnošću
na panelima vrata (konstrukcijska,
polukonstrukcijska itd.)



TEHNIČKE KARAKTERISTIKE

- Širina vidljive prednje strane 90 mm i osnovna dubina 98 mm (u zavisnosti od debljine stakla).
- Vrata jednostrano ili obostrano strukturalna.
- ALUMIL dizajn ručke i set šarki (80 kg po krilu).
- Kompletna raznolikost tipologija, ukrštene i „T“ konstrukcije obuhvaćene.
- Redukcija zvuka 42 dB.
- Maksimalne dimenzije vrata, do 1.0 x 3.0 m.



www.alumil.com

SAZNAJTE VIŠE:



ALUMIL YU INDUSTRY A.D.
VOJAČKI PUT 3
22330 NOVA PAZOVA
TEL: 022 321 302
FAX: 022 321 244
E-MAIL: alumilyuindustry@alumil.com

**PROJEKTNI BIRO
- IZLOŽBENI SALON**
GTC SQUARE
MILUTINA MILANKOVIĆA 11B
11070 NOVI BEOGRAD
TEL.: 011 614 92 10
FAX: 011 614 92 11
E-MAIL: projektbiro@alumil.com

PRODAJNI CENTRI:

BEOGRAD-ZEMUN
AUTOPUT ZA NOVI SAD 221
11080 ZEMUN
TEL: 011 377 48 21
FAX: 011 377 48 22
E-MAIL: zemun@alumil.com

BEOGRAD-JUG
BOSANSKA 51
11050 ZVEZDARA
TEL: 011 289 11 41
FAX: 011 288 76 31
E-MAIL: beograd-jug@alumil.com

JAGODINA
KABLOVSKA BB
35000 JAGODINA
TEL: 035 88 20 777
FAX: 035 88 20 778
E-MAIL: jagodina@alumil.com

NOVI SAD
BAJČI ŽILINSKOG 11
21000 NOVI SAD
TEL: 021 424 390
FAX: 021 524 860
E-MAIL: novisad@alumil.com

ČAČAK
DRAGOSLAVA BOJOVIĆA 586
32212 PRELJINA - ČAČAK
TEL/TAX: 032 320 480, 320 490
E-MAIL: cacak@alumil.com

NIŠ
TOPONIČKI PUT BB
18000 NIŠ
TEL: 018 45 83 090
FAX: 018 45 83 092
E-MAIL: nis@alumil.com

ALUMIL MONTENEGRO
MAHALA BB
20000 PODGORICA
TEL/FAX: +382 20 872 104
E-MAIL: alumil.cg@t-com.me

ALUMIL SKOPJE
BORIS TRAJKOVSKI 74A
1000 SKOPJE
TEL: +389 2 2460 350
FAX: +389 2 2466 200
E-MAIL: info.skopje@alumil.com

BH ALUMINIJUM
NJEGOŠEVA BB
75440 VLAENICA
TEL: +387 56 733 750
FAX: +387 56 733 196
E-MAIL: info@alumil.ba

ALUMIL ZAGREB
SARAJEVSKA CESTA 52
ZAGREB
TEL: +385 1 660 76 10
FAX: +385 1 660 77 21
E-MAIL: info@alumil-zagreb.hr



ALUMIL YU INDUSTRY A.D.
VOJAČKI PUT 3
22330 NOVA PAZOVA
TEL: 022 321 302
FAX: 022 321 244
E-MAIL: alumilyuindustry@alumil.com

**PROJEKTNI BIRO
- IZLOŽBENI SALON**
GTC SQUARE
MILUTINA MILANKOVIĆA 11B
11070 NOVI BEOGRAD
TEL.: 011 614 92 10
FAX: 011 614 92 11
E-MAIL: projektbiro@alumil.com

PRODAJNI CENTRI:

BEOGRAD-ZEMUN
AUTOPUT ZA NOVI SAD 22 1
11080 ZEMUN
TEL: 011 377 48 21
FAX: 011 377 48 22
E-MAIL: zemun@alumil.com

BEOGRAD-JUG
Bosanska 51
11050 ZVEZDARA
TEL: 011 289 11 41
FAX: 011 288 76 31
E-MAIL: beograd-jug@alumil.com

JAGODINA
KABLOVSKA BB
35000 JAGODINA
TEL: 035 88 20 777
FAX: 035 88 20 778
E-MAIL: jagodina@alumil.com

NOVI SAD
BAJČI ŽILINSKOG 11
21000 NOVI SAD
TEL: 021 424 390
FAX: 021 524 860
E-MAIL: novisad@alumil.com

ČAČAK
DRAGOSLAVA BOJOVIĆA 586
32212 PRELJINA - ČAČAK
TEL/TAX: 032 320 480, 320 490
E-MAIL: cacak@alumil.com

NIŠ
TOPONIČKI PUT BB
18000 NIŠ
TEL: 018 45 83 090
FAX: 018 45 83 092
E-MAIL: nis@alumil.com

ALUMIL MONTENEGRO
MAHALA BB
20000 PODGORICA
TEL/FAX: +382 20 872 104
E-MAIL: alumil.cg@t-com.me

ALUMIL SKOPJE
BORIS TRAJKOVSKI 74A
1000 SKOPJE
TEL: +389 2 2460 350
FAX: +389 2 2466 200
E-MAIL: info.skopje@alumil.com

BH ALUMINIJUM
NJEGOŠEVA BB
75440 VLAŠENICA
TEL: +387 56 733 750
FAX: +387 56 733 196
E-MAIL: info@alumil.ba

ALUMIL ZAGREB
SARAJEVSKA CESTA 52
ZAGREB
TEL: +385 1 660 76 10
FAX: +385 1 660 77 21
E-MAIL: info@alumil-zagreb.hr